

Авторские права на конструкцию
защитены тремя патентами РФ



РОСТЕВРОСТРОЙ



КАЛИТКА АВТОМАТИЧЕСКАЯ “РОСТОВ-ДОН АК160” НЕРЖ

ПАСПОРТ. РУКОВОДСТВО ПО ЭКСПЛУАТАЦИИ

CE EAC



РОСС RU.HB61.H22283
ТУ 4372-001-92150718-2011

Скачано с

Ростов-на-Дону
 техключи.рф

Уважаемый покупатель!

Просим Вас внимательно изучить настоящее руководство.

1. НАЗНАЧЕНИЕ

Автоматическая приводная двухсторонняя калитка “Ростов-Дон АК160” НЕРЖ предназначена для управления потоками людей на стадионах, аттракционах и в других местах массового скопления людей. Благодаря широкому диапазону размеров дуги и автоматическому режиму открывания-закрывания она универсальна и поэтому применима практически везде, в том числе и для пропуска инвалидов.

Толстостенный корпус калитки из нержавеющей стали позволяет использовать ее вне помещений и обеспечивает достаточную «вандалозащищенность».

Автоматика привода дуги обеспечивает безопасную работу калитки. При столкновении дуги с препятствием включается режим противотравматичного жидкостного пробуксовывания. После освобождения прохода обычный режим работы калитки автоматически восстанавливается.

Калитка двухсторонняя. Открывается как по часовой стрелке, так и против в зависимости от подаваемой команды.

Калитка по команде может остаться в открытом состоянии, обеспечивая тем самым беспрепятственный проход в случае срабатывания пожарной сигнализации, а также поступления команд от СКУД или с пульта дистанционного управления. При исчезновении питающего напряжения калитку можно открыть вручную, при этом калитка остается в открытом положении до момента восстановления питающего напряжения.

Блок электронного управления калитки состыковывается со СКУД ведущих российских и зарубежных производителей.

Калитка может быть без индикации (по спецзаказу) и с двухцветной индикацией запрета-разрешения на проход (стандартное исполнение).

Калитка управляется с пульта дистанционного управления (ПДУ), от СКУД или от радиобрелка (опция).

Калитка может быть укомплектована дугой следующей длины:

660мм	760мм	860мм	1200мм (стандартная длина по умолчанию)
-------	-------	-------	---

По условиям применения калитка соответствует группе УХЛ 2 по ГОСТ 15150-69. Калитка предназначена для эксплуатации внутри и вне помещений под навесом при температуре от -30°C до +50°C. Класс защиты IP40.

2. ТЕХНИЧЕСКИЕ ДАННЫЕ

Напряжение питания переменного тока 50Гц, В	180-240
Потребляемая мощность, не более, Вт	
- при попытке несанкционированного прохода	100
- при перемещении дуги электроприводом	60
- в режиме «закрыто» и при санкционированном проходе (электропривод обесточен)	5
Масса калитки, кг	37
Габаритные размеры (длина×ширина×высота), мм	1372*×264×1010
Ширина перекрываемого прохода, мм	1372*
Максимальная длина интерфейсного кабеля от БЭУ до ПДУ, м	50 (стандартная 5м)
Максимальная длина кабеля от стойки калитки до БЭУ, м	5 (стандартная 5м)
Габаритные размеры выносного БЭУ, мм	255×210×60
Диапазон регулировки временного интервала нахождения калитки в открытом состоянии, с	4÷30
Максимальное усилие на середине дуги, кгс	50
Время открытия не более, с	4
Пропускная способность в режиме одиночного прохода не менее, чел./мин.	6
Средняя наработка на отказ, проходов	2 000 000
Срок службы, лет	8

*размеры со стандартной дугой 1200мм

Скачано с

 T=ХКлючи.рф

3. КОМПЛЕКТ ПОСТАВКИ

Стойка калитки	1 шт.
Блок электронного управления (БЭУ) со встроенным блоком питания ~220В/=12В	1 шт.
Пульт дистанционного управления П2П-0-0Г (ПДУ)	1 шт.
Интерфейсный кабель (патч-корд) для ПДУ	1 шт.
Ключ шестигранник №6 удлиненный	1 шт.
Паспорт. Руководство по эксплуатации	1 шт.

Дуга с декоративной вставкой (створка) поставляется отдельно!

4. УСТРОЙСТВО И ПРИНЦИП РАБОТЫ

Калитка состоит (см. Приложение 1) из стойки **1**, в нижней части которой находится поворотный механизм с электрическим приводом, а также блока электронного управления (см. Приложение 2), и дуги **2** для перекрытия прохода. Поворотный механизм имеет предохранительное устройство (жидкостную муфту), обеспечивающее безопасную работу электрического привода, травмобезопасность калитки и мягкую доводку дуги в крайние положения. В верхней части стойки под крышкой **4** установлен датчик контроля положения дуги. У основания калитки выходит кабель с разъемом для подключения выносного блока электронного управления калитки (БЭУ). Внутри корпуса БЭУ расположены три кнопки – две кнопки установки временного интервала нахождения калитки в открытом состоянии и кнопка калибровки.

По спецзаказу (**опция**) калитка может быть состыкована с ограждениями «Ростов-Дон» в различных вариантах, обеспечивая формирование необходимых заказчику зон прохода (в качестве примера см. Приложение 2).

Работа калитки осуществляется следующим образом.

Исходное состояние калитки — «закрето». Дуга перекрывает проход (находится в положении «проход перекрыт»). Индикация в головной части калитки **3** и на ПДУ для обоих направлений красного цвета. Электромагнит блокировки обесточен.

Несанкционированный проход. При попытке без разрешения вручную повернуть дугу калитки (несанкционированный проход) срабатывает электромагнит блокировки, препятствующий дальнейшему перемещению дуги, и включается постоянный звуковой сигнал (зуммер установлен в корпусе БЭУ). После отпускания дуги, она автоматически возвращается в исходное положение («проход перекрыт»), электромагнит обесточивается, звуковой сигнал отключается.

Для осуществления однократного прохода в каком-либо направлении необходимо кратковременно нажать (удержание не более 1с) и отпустить соответствующую кнопку направления ПДУ. Индикация выбранного направления прохода в головной части калитки **3** и на ПДУ переключается из красного в зеленый цвет. Индикация калитки и ПДУ для невыбранного направления остается красного цвета. Электромагнит блокировки обесточен. Включается электропривод калитки, который поворачивает дугу на 90° в соответствующую сторону от положения «проход перекрыт». Перемещение дуги вблизи крайнего положения (конечная доводка $5^\circ \div 10^\circ$) осуществляется пружиной. Скорость доводки регулируется натяжением пружины. Калитка находится в состоянии «открыто». По истечении заданного временного интервала автоматически включается электропривод калитки, который поворачивает дугу в положение, перекрывающее проход. Конечная доводка также осуществляется пружиной. Калитка переходит в состояние «закрыто».

Для осуществления группового прохода в каком-либо направлении необходимо нажать и удерживать в нажатом состоянии среднюю кнопку ПДУ. Затем, не более чем через 3 секунды после нажатия средней кнопки ПДУ кратковременно нажать (удержание не более 1с) и отпустить соответствующую кнопку направления. Затем, отпустить среднюю кнопку ПДУ. Индикация выбранного направления прохода в головной части калитки **3** и на ПДУ переключается из красного в зеленый цвет. Индикация калитки и ПДУ для невыбранного направления остается красного цвета. Электромагнит блокировки обесточен.

Включается электропривод калитки, который поворачивает дугу на 90° в соответствующую сторону от положения «проход перекрыт». Перемещение дуги вблизи крайнего положения (конечная доводка $5^\circ \div 10^\circ$) осуществляется пружиной. Скорость доводки регулируется натяжением пружины. Калитка находится в состоянии «открыто». В этом состоянии калитка будет находиться неограниченно долго.

Для отмены режима группового прохода или досрочного завершения однократного прохода необходимо кратковременно нажать (удержание не более 1с) и отпустить кнопку ПДУ, соответствующую разрешенному направлению калитки. Включается электропривод калитки, который поворачивает дугу в положение, перекрывающее проход. Калитка переходит в состояние «закрыто».

Если дугу заблокировать в момент ее движения, то шаговый двигатель электропривода может издавать характерный шум. Если дугу калитки, которая находится в состоянии «открыто», попытаться закрыть вручную, то включается электропривод калитки, препятствующий этой попытке. При этом также возможно возникновение характерного шума шагового двигателя.

Калитка может работать под управлением системы контроля и управления доступом (СКУД) ведущих российских и зарубежных производителей. Подключение СКУД осуществляется к специализированным клеммам, расположенным в выносном БЭУ калитки. Подключение калитки к СКУД и описание работы см. в разделе 7 «Сопряжение и работа со СКУД».

Регулировка временного интервала нахождения калитки в открытом состоянии производится с помощью двух кнопок, расположенных в корпусе БЭУ (см. Приложение 2). Кнопка, обозначенная символом «-», предназначена для уменьшения временного интервала, символом «+», соответственно, для увеличения. Однократное нажатие на любую из кнопок приводит к увеличению или уменьшению времени задержки на 1 секунду. Интервал времени устанавливается в диапазоне не менее 4 секунд и не более 30 секунд.

***Внимание!** Регулировка времени задержки производится только при включенном питании и в положении дуги «закрыто».*

Звуковой сигнал, подаваемый при несанкционированном проходе, можно отключить следующим образом. Троекратно нажмите и отпустите среднюю кнопку пульта. Удержание средней кнопки в нажатом состоянии не должно превышать 1с. Задержка между последовательными нажатиями средней кнопки пульта не должна превышать 1 секунды.

Для того, чтобы снова включить звуковой сигнал, троекратно нажмите и отпустите среднюю кнопку пульта или отключите и включите питание калитки.

В калитке предусмотрены два шлейфа пожарной сигнализации. Один из них подключается к клеммам «GND» и «Вх.1», а другой к клеммам «GND» и «Вх.2» блока «IB v1.1» (см. Приложение 2). В заводской комплектации калитки между клеммами «GND» и «Вх.1», а также между клеммами «GND» и «Вх.2» блока «IB v1.1» установлены перемычки. При использовании в калитке шлейфа пожарной сигнализации перемычки нужно удалить.

Сопротивление шлейфа пожарной сигнализации, подключенного к клеммам «GND» и «Вх.1», а также к клеммам «GND» и «Вх.2» калитки не должно превышать 100Ом. На клеммах «Вх.1» и «Вх.2» относительно клеммы «GND» присутствует потенциал +5В, ток короткого замыкания не превышает 1мА.

При обрыве одного или обоих шлейфов калитка переходит в режим **«пожарная тревога»**. Индикация в головной части калитки **3** и на ПДУ для обоих направлений прохода зеленого цвета. Электромагнит блокировки обесточен при любом положении дуги калитки. Включается электропривод калитки, который поворачивает дугу на 90°, открывая проход. Направление открытия дуги зависит от того, какой из двух шлейфов разорван первым. При попытке вручную переместить дугу в положение «проход перекрыт» электропривод возвращает ее в состояние «открыто».

Для отключения режима «**пожарная тревога**» необходимо восстановить оба шлейфа пожарной сигнализации и после этого кратковременно нажать (удержание не более 1с) и отпустить любую кнопку направления ПДУ. Или восстановить оба шлейфа пожарной сигнализации и после этого отключить и снова включить питание калитки. Калитка перейдет в исходное состояние «закр^ыто».

Процедура калибровки калитки осуществляется заводом изготовителем. При необходимости калибровку можно осуществить в любой момент непосредственно на месте эксплуатации калитки. Необходимость в калибровке возникает при замене или ремонте датчика контроля положения дуги. Калибровку удобно осуществлять вдвоем. Кнопка калибровки находится внутри корпуса БЭУ (см. Приложение 2). Для запуска процедуры калибровки необходимо включить питание калитки.

1. Нажать и удерживать в нажатом состоянии кнопку калибровки. Калитка переходит в режим калибровки. Звуковой сигнал отключен. Индикация обоих направлений прохода в головной части калитки **3** мигает попеременно красным и зеленым цветом. Индикация обоих направлений ПДУ мигает попеременно красным и зеленым цветом.

2. Вручную повернуть дугу калитки в положение «проход перекрыт». Для того чтобы убедиться в том, что дуга находится в положении «проход перекрыт», поверните ее от предполагаемого положения «проход перекрыт» в любую сторону на небольшой угол (не более 5°) и отпустите. Если механизм доводки вернет дугу в исходное положение, то это положение и является положением «проход перекрыт».

3. Отпустить кнопку калибровки. Включается прерывистый звуковой сигнал. Электропривод калитки перемещает дугу к одному из положений «открыто».

4. Дождаться, когда дуга повернется на 90° и достигнет положения «открыто». При этом дуга совершает небольшие колебания возле этого положения в результате упругих ударов о механический стопор внутри корпуса калитки, электропривод издает характерные щелчки.

5. Прижать дугу рукой к механическому стопору для того, чтоб устранить эти колебания.

6. Дождаться остановки электропривода (дуга перестает вибрировать).

7. Отпустить дугу калитки.

8. Дождаться включения электропривода калитки, который начинает перемещать дугу к положению «проход перекрыт».

9. Дождаться, когда дуга повернется на 90° и достигнет положения «проход перекрыт».

10. Дождаться когда дуга повернется на 90° и достигнет второго положения «открыто». При этом дуга совершает небольшие колебания возле этого положения в результате упругих ударов о механический стопор внутри корпуса калитки, электропривод издает характерные щелчки.

11. Прижать дугу рукой к механическому стопору для того, чтобы устранить эти колебания.

12. Дождаться остановки электропривода (дуга перестает вибрировать).

13. Отпустить дугу калитки.

14. Дождаться включения электропривода калитки, который начинает перемещать дугу к положению «проход перекрыт». Звуковая сигнализация отключена. Индикация в головной части калитки **З** и на ПДУ для обоих направлений красного цвета.

15. Дождаться когда дуга займет положение «проход перекрыт», калитка переходит в состояние «закрыто». Калитка готова к работе.

Процедуру калибровки можно прервать в любой момент, отключив питание турникета. Запись новых значений углов при этом в энергонезависимую память не производится.

Внимание! В процессе калибровки запрещено препятствовать перемещению дуги калитки.

Пульт дистанционного управления

По условиям применения ПДУ предназначен для эксплуатации внутри помещения при температуре от +1°C до +50°C.

Напряжение питания постоянного тока, В	12±2
Потребляемый ток, не более, мА	30
Ресурс клавиатуры, не менее, циклов/контакт	1 000 000

Устройство и подготовка к работе: пульт представляет собой разборный пластмассовый корпус (см. Приложение 4), состоящий из днища и крышки. На крышке расположены два светодиодных индикатора и трехкнопочный блок клавиатуры. Выкрутив четыре винта М3, расположенных по углам днища корпуса, можно снять крышку и получить доступ к электронной схеме ПДУ. В торце корпуса расположен разъем-розетка типа 8P8C для подключения интерфейсного кабеля. Для подключения к УПУ оба конца кабеля обжимаются по стандарту EIA/TIA-568B. Цоколевка разъема и цвет жил интерфейсного кабеля приведены в таблице 1.

Таблица 1

Контакт	Обозначение	Цвет жил кабеля UTP	Функция
1	PU1	оранж.-бел.	Кнопка «Направление 1» ()
2	GR1	оранж.	Переключение цвета «Индикации направления 1»
3	GR2	зел.-бел.	Переключение цвета «Индикации направления 2»
4	PUB	синий	Дополнительная кнопка
5	Общий	сине-бел.	Общий провод (-12В блока питания)
6	Общий	зел.	Общий провод (-12В блока питания)
7	+12В	корич.-бел.	Подключения источника питания (+12В блока питания)
8	PU2	корич.	Кнопка «Направление 2» ()

Для подготовки к работе изготовьте интерфейсный кабель нужной длины. Длина кабеля не должна превышать 50 м. Соедините ПДУ и УПУ интерфейсным кабелем. ПДУ готов к работе.

При необходимости можно поменять местами кнопки «Направление 1» и «Направление 2» и соответствующую им индикацию. Для этого необходимо (см. Приложение 4):

- снять крышку корпуса ПДУ;
- переставить оба джампера ХР1 и ХР2 из верхнего положения в нижнее;
- развернуть блок клавиатуры на 180°;
- закрыть крышку корпуса ПДУ.

5. ТРЕБОВАНИЯ БЕЗОПАСНОСТИ

5.1. Электрические схемы калиток и ПДУ изолированы от корпуса. При этом на них подается напряжение не выше 14В постоянного тока.

5.2. Корпус калиток необходимо заземлять. Клемма заземления находится внутри в нижней части стойки (доступ снизу).

5.3. Необходимо соблюдать общие правила электробезопасности при пользовании электрическими приборами.

5.4. Изготовитель не несет ответственности за ущерб, нанесенный в результате неправильной установки калитки, и отклоняет любые претензии, если установка выполнена не в соответствии с указаниями настоящей инструкции.

5.5. Запрещается вскрывать крышки калитки без предварительного отключения от сети.

6. ПОДГОТОВКА К РАБОТЕ И ПОРЯДОК УСТАНОВКИ

6.1. Распакуйте калитку и проверьте комплектность.
Внимание: не допускается падение калитки.

6.2. В соответствии с видом сверху Приложения 1 или по калитке разметьте и установите четыре крепежных (анкерных) болта (рекомендуемый размер болт М8, длина 80...100мм).

В закрытом состоянии дуга всегда находится в строго фиксированном одном и том же положении, т.е. люфт такого положения равен нулю. Для обеспечения надежной работы запирающего механизма его упор срабатывает только после ручного перемещения дуги на несколько градусов. Поэтому рекомендуем устанавливать калитку на расстоянии не более 40 мм от конца дуги до стены или формирователя прохода, как это показано на рисунке ниже. При этом участок стены или формирователь прохода должны иметь размер не менее 400 мм.

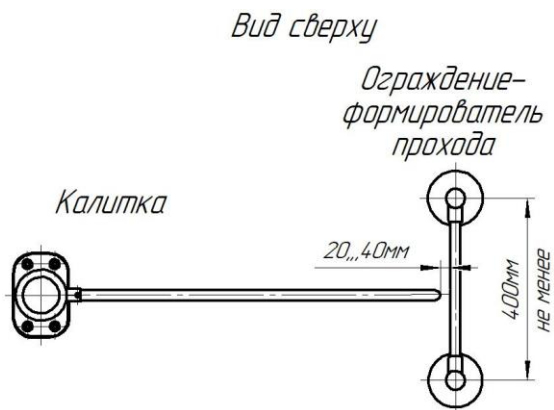

*Две калитки навстречу друг другу
с ограждением-формирователем прохода*



Рис. Правильная установка калитки

6.3. Закрепите калитку через четыре отверстия Ø13мм в основании к полу. При этом отклонение от вертикальности в любой плоскости не должно превышать 3мм.

6.4. Уложите кабель для подключения калитки к БЭУ.

6.5. Заземлите калитку (см. п.5.2).

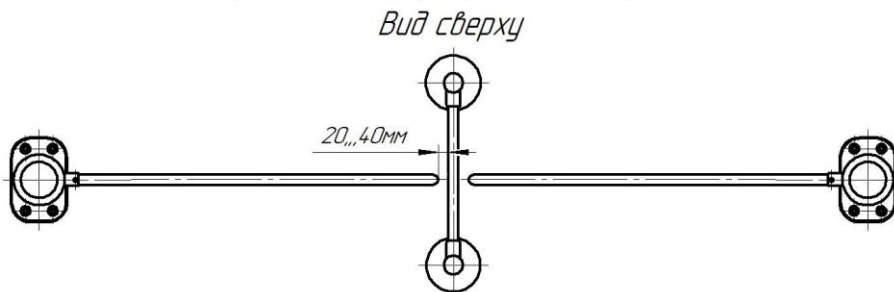
6.6. Установите дугу 2. Для этого необходимо надеть дугу с декоративными втулками 6 на пальцы поворотной средней части калитки 5, затем подвинуть к поворотной трубе 5 декоративные втулки 6 и зафиксировать дугу двумя винтами 7.

6.7. Закрепите на вертикальной поверхности корпус БЭУ. При монтаже необходимо обеспечить минимальные расстояние 10 см между торцевыми стенками корпуса БЭУ и перегородками, стенами здания, корпусами других БЭУ и т.п. Недопустимо закрытие вентиляционных отверстий корпуса БЭУ.

6.8. Подключите кабель калитки к соответствующему разъему на корпусе БЭУ.

6.9. Подключите интерфейсный кабель (патч-корд) к соответствующему разъему на корпусе БЭУ.

6.10. Второй конец интерфейсного кабеля (патч-корда) подключите к ПДУ.

6.11. Питание БЭУ калитки осуществляется от розетки электроосветительной сети ~220В 50Гц. Наличие клемм заземления в розетке обязательно.

6.12. Включите питание. При включении питания производится автоматический поиск положения «закрыто», во время которого запрещено механически блокировать дугу. Возможно кратковременное срабатывание электромагнита. Калитка готова к работе.

6.13. Все провода должны быть проведены под полом или надежно открыты специальными кабель-каналами.

7. СОПРЯЖЕНИЕ И РАБОТА СО СКУД

7.1. Подключение калитки к контроллеру СКУД осуществляется в соответствии с таблицей 2 через разъем XS2 модуля IB v1.1 (см. Приложение 3).

Таблица 2

Контакт XS2	Обозначение	Функция	Параметры цепи
7	СКУД1	Подключение цепи контроллера СКУД «Открыть направление 1»	Вход. Логическая 1 - низкий уровень
8	СКУД2	Подключение цепи контроллера СКУД «Открыть направление 2»	Вход. Логическая 1 - низкий уровень.
9	GND	Общий провод электроники (-12В блока питания)	-12В блока питания калитки

7.2. К контакту 9 разъема XS2 модуля IB v1.1 присоединить цепь «Общий» контроллера СКУД.

7.3. Управление калиткой осуществляется по цепям «СКУД1» и «СКУД2» посредством замыкания контактов 7 или 8 разъема XS2 модуля IB v1.1 на общий провод «GND» контакт 9.

Направления остаются разблокированными пока цепи «СКУД1» и/или «СКУД2» замкнуты на общий провод. Данные сигналы могут быть сформированы посредством нормально разомкнутых контактов реле или транзисторами, включенными по схеме открытый коллектор (открытый сток).

Таблица 3

Характеристики входов «СКУД1», «СКУД2»

Напряжение на клемме относительно общего провода (к клемме не подключены внешние цепи), В	5±0,5
Максимально допустимое прикладываемое напряжение между входом и общим проводом, В	-0,5 +14
Напряжение логической «1», не более, В	0,7
Напряжение логического «0», не менее, В	2
Ток логической «1», не более, мА	1,5
Минимальная длительность сигналов, не менее, мс	50

8. ПРАВИЛА ЭКСПЛУАТАЦИИ И РЕЖИМЫ РАБОТЫ

8.1. Перед включением путем визуального осмотра проверьте состояние кабелей и надежность закрепления проводов.

8.2. Не допускается прилагать усилие к дуге при запрещении прохода более 50кг. **Внимание! Не допускается падение калитки при ремонте.**

8.3. Допускается ручной останов дуги при работающем двигателе.

8.4. Режимы работы калитки указаны в табл. 3.

8.5. При эксплуатации не допускается:

- использование абразивных и химически активных веществ (в том числе ацетона, бензина, растворителей, хлорсодержащих и кислотосодержащих моющих веществ) для очистки наружных поверхностей калитки; для ухода за калиткой рекомендуется периодически протирать наружные поверхности из хромированной и нержавеющей стали полиролем для хрома;

- рывки и удары по преграждающей дуге, стойке калитки и индикаторам, так как возможно их механическое повреждение и деформация, а также возможен преждевременный выход из строя механизма калитки.

8.6. Рекомендации по электромонтажу:

- не рекомендуется установка изделия на расстоянии менее 1 метра от мощных источников электрических помех;

- пересечение всех сигнальных кабелей кабелями других силовых установок допускается только под прямым углом;

- любые удлинения сигнальных кабелей производить только методом пайки.

Монтаж изделия должен выполняться сертифицированным персоналом.

9. РЕГУЛИРОВКИ КАЛИТКИ

Калитка отрегулирована на предприятии. Регулировка может потребоваться при нарушении плавности доводки дуги в крайних («открыто влево» и «открыто вправо») и среднем положениях. На рисунке ниже показаны регулировки калитки.

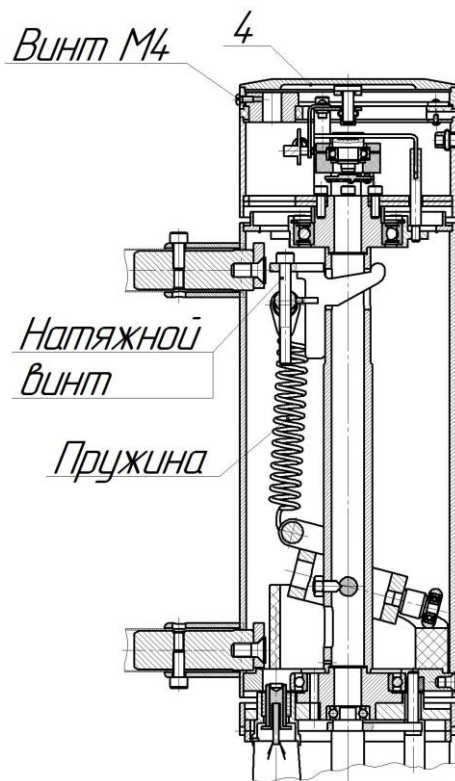

Изменение скорости остановки дуги в положения
«проход закрыт» и «проход открыт»

1. Отвинтить винт М4.
2. Отвинтить крышку 4 вращением против часовой стрелки и снять ее.
3. Снять вверх втулку со штифтом.
4. Ключом-шестигранником 6мм (входит в комплект поставки) вращением натяжного винта ослабить (для замедления скорости) или натянуть (для увеличения скорости) пружину.

Внимание! Изготовитель оставляет за собой право вносить в конструкцию калитки усовершенствования, не ухудшающие потребительских свойств, без отражения их в паспорте.

10. ХРАНЕНИЕ И ТРАНСПОРТИРОВАНИЕ

Калитку в оригинальной упаковке можно перевозить в контейнерах, закрытых железнодорожных вагонах, герметизированных отсеках самолетов, а также автомобильным транспортом с защитой от прямого воздействия атмосферных осадков и пыли в соответствии с правилами перевозки грузов. Хранение калитки допускается в помещениях при температуре от -30°C до $+50^{\circ}\text{C}$ и относительной влажности воздуха до 98% при 25°C без конденсации влаги.

После транспортирования или хранения калитки при отрицательных температурах или повышенной влажности воздуха калитка перед вводом в эксплуатацию должна быть выдержана в закрытом помещении с нормальными климатическими условиями в течение не менее 12 часов.

11. СВИДЕТЕЛЬСТВО О ПРИЕМКЕ

Калитка серии “Ростов-Дон АК160” НЕРЖ соответствует техническим требованиям и требованиям безопасности, предъявляемым к группе УХЛ 2 по ГОСТ 15150-69 и признана годной к эксплуатации.

М.П.

№ _____

Подпись _____

12. ГАРАНТИЙНЫЕ ОБЯЗАТЕЛЬСТВА

12.1. Изготовитель предоставляет гарантию на калитку в течение 24 месяцев со дня продажи. В течение этого срока Изготовитель бесплатно устраняет дефекты или заменяет неисправные узлы и блоки. В гарантийные обязательства не входит бесплатная доставка неисправного изделия в сервисную службу или выезд технического персонала для ремонта. Если ремонт изделия невозможно произвести на месте установки и необходим демонтаж блоков (узлов) или замена на временные, то назначается срок ремонта.

12.2. Гарантия Изготовителя не распространяется на узлы и блоки, вышедшие из строя по вине Заказчика, вследствие **не заземления устройства и источника питания**, нарушения правил эксплуатации и электробезопасности.

12.3. Изготовитель не несет ответственности за ущерб, нанесенный в результате неправильной установки калитки и отклоняет любые претензии, если установка выполнена не в соответствии с указаниями настоящей инструкции.

Дата продажи « ____ » _____ 202 г. М.П.

Подпись _____

ПРИЛОЖЕНИЕ 1

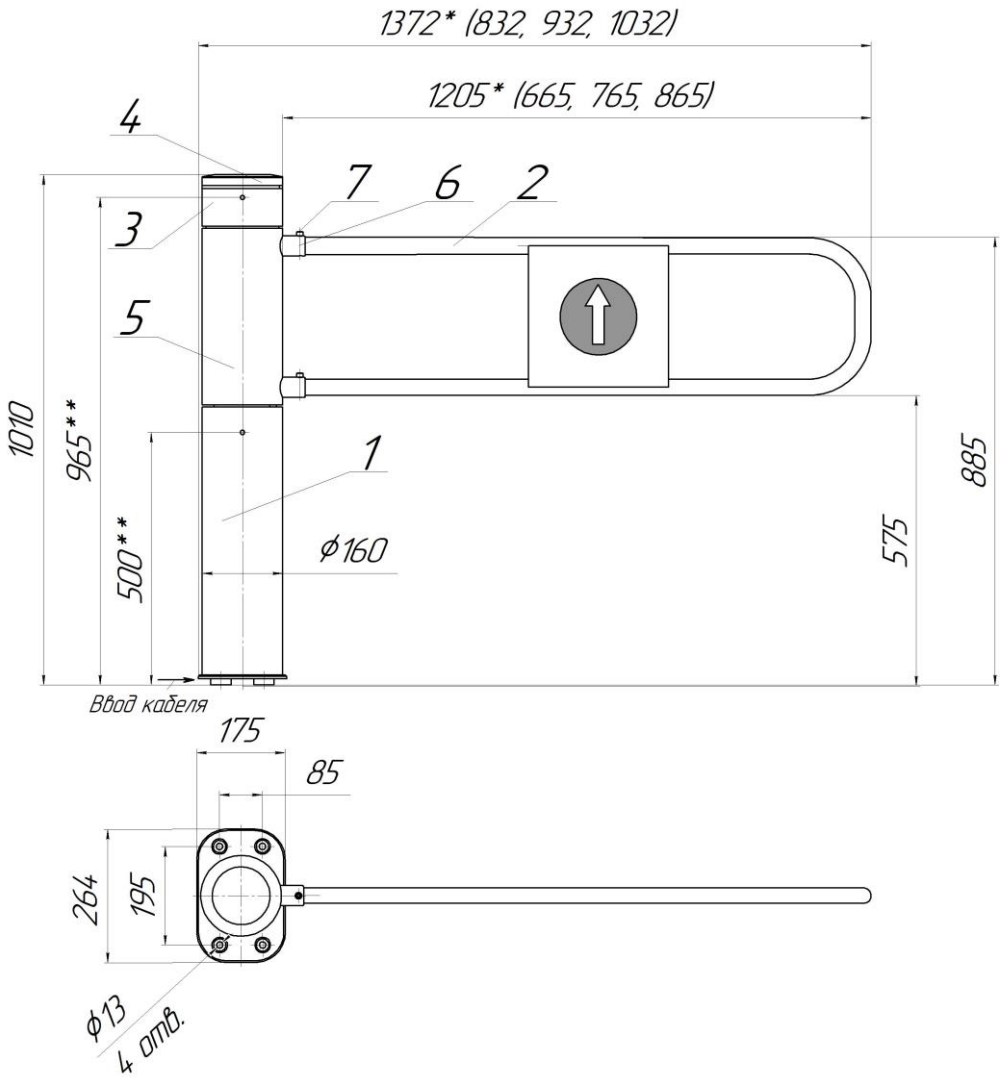

Габаритные и установочные размеры калитки
“Ростов-Дон АК160” НЕРЖ

(размеры со знаком * - для стандартной дуги 1200мм;
размеры со знаками ** - расположение резьбовых втулок для
стыковки с ограждениями “Ростов-Дон” - опция, под заказ)

ПРИЛОЖЕНИЕ 2

Приложение 2.1

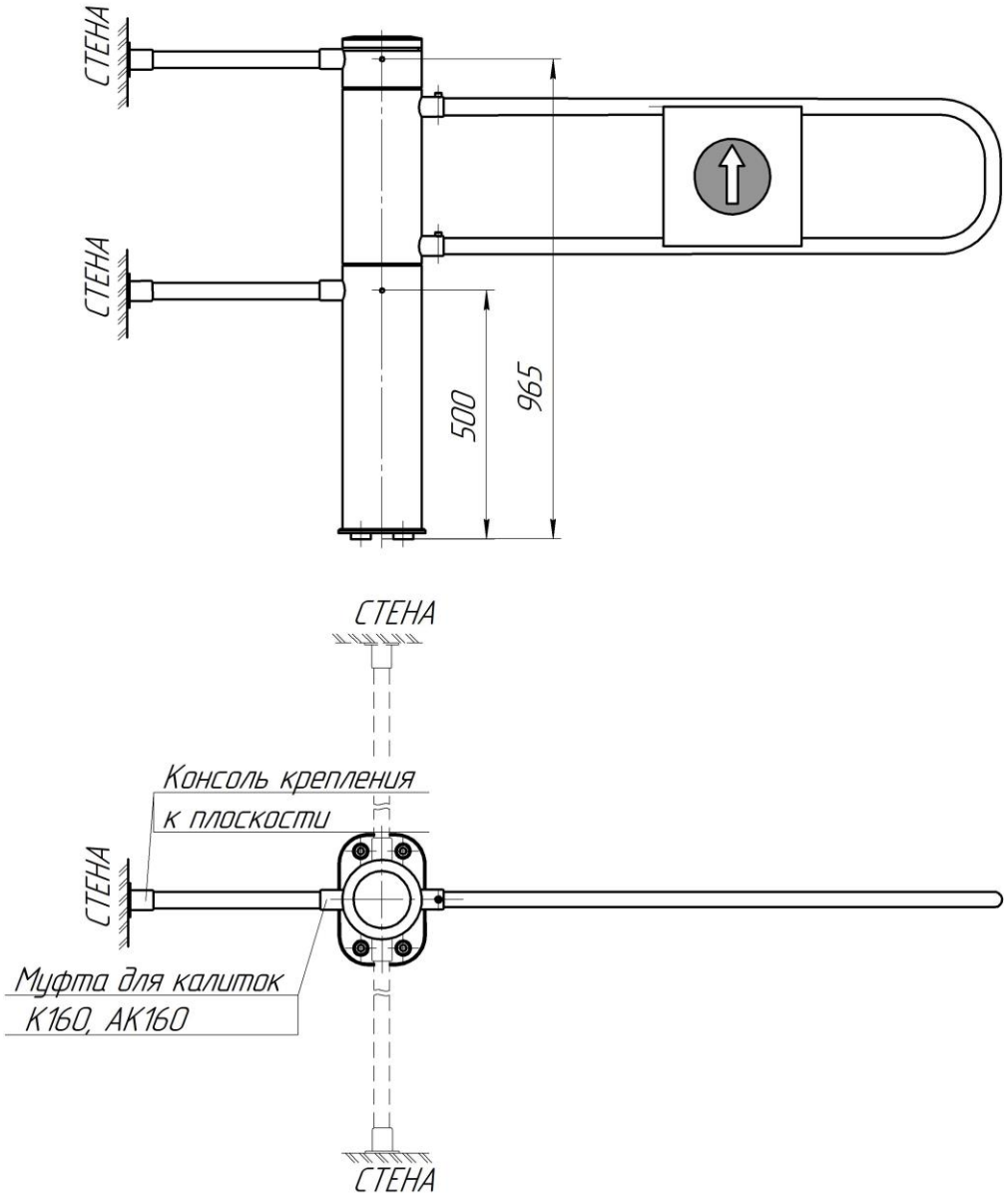

Пример стыковки калитки “Ростов-Дон АК160” НЕРЖ

к стене – опция, под заказ

Скачано с

 **ТЕХПЛЕЧИ.рф**

Приложение 2.2

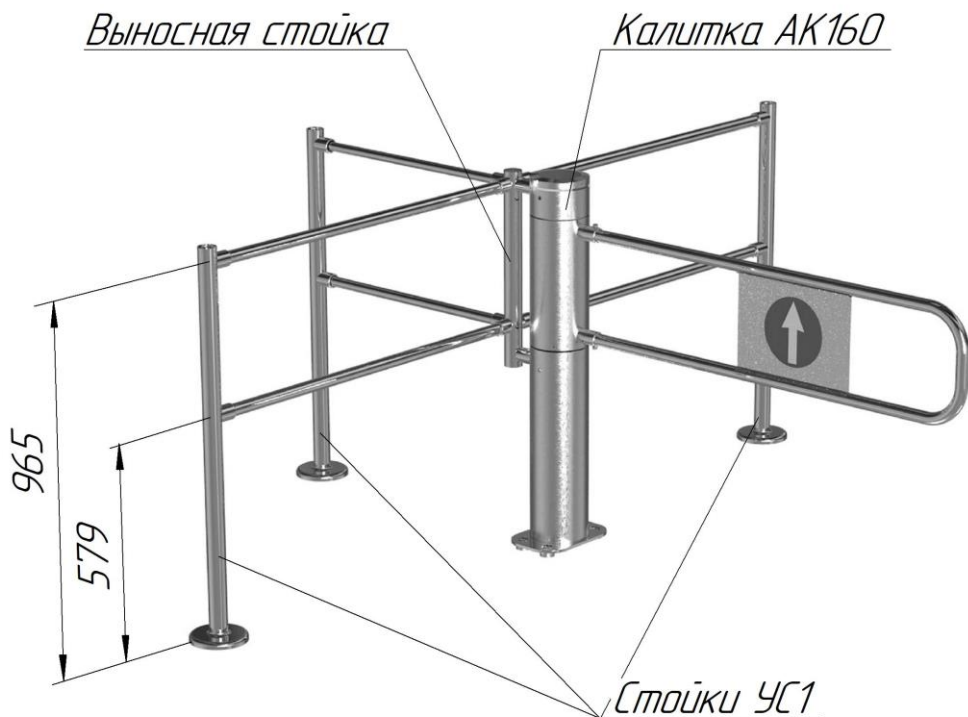

Пример стыковки калитки “Ростов-Дон АК160” НЕРЖ
со стойками “Ростов-Дон УС” – опция, под заказ

Скачано с

 **ТЕХКЛЮЧИ.рф**

ПРИЛОЖЕНИЕ 3

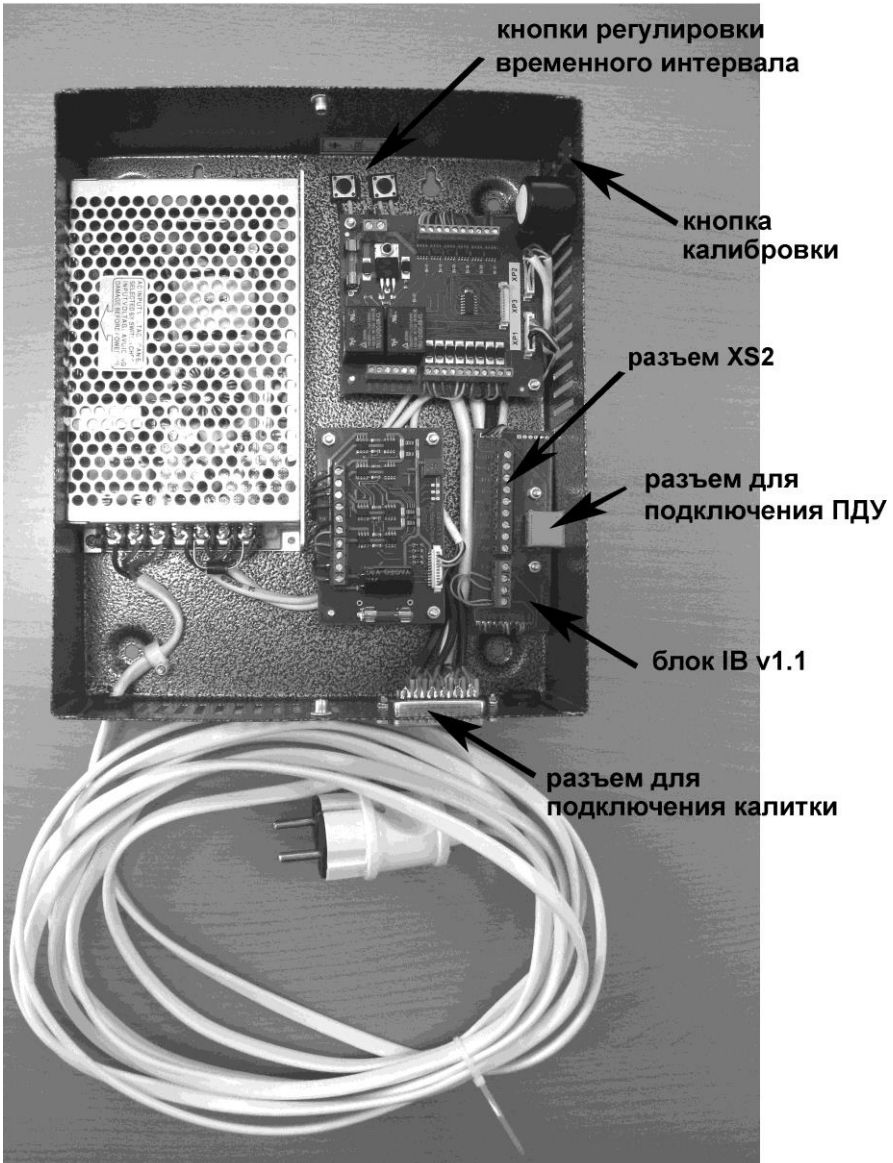

Выносной блок электронного управления (БЭУ) калитки
“Ростов-Дон АК160” НЕРЖ (верхняя крышка снята)

ПРИЛОЖЕНИЕ 4



Схема электрическая принципиальная пульта дистанционного управления П2П-0-0Г



Инструкция по уходу за изделием

Для ухода за **окрашенными поверхностями** рекомендуется периодически промывать их мягкой безворсовой салфеткой нейтральными моющими средствами, предназначенными для удаления масляных, жировых и других загрязнений. Для этого применять концентрированное нейтральное жидкое моющее средство «АКТИВ» (производитель НПО СпецСинтез), предназначенное для мытья загрязненных поверхностей из любых материалов (в т.ч. окрашенных и из нержавеющей стали) в соответствии с инструкцией по применению. Допускается применять аналогичные средства других производителей. После промывки протереть поверхности мягкой безворсовой салфеткой.

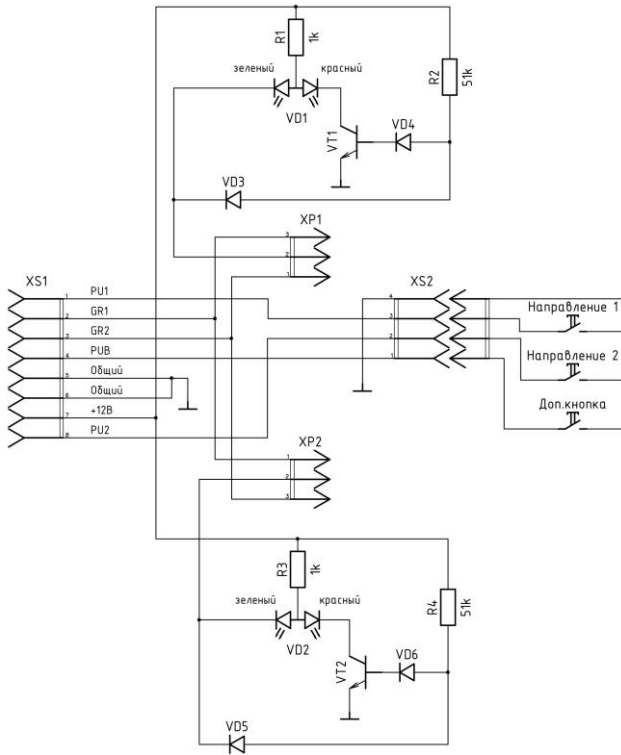
Категорически не рекомендуется: использовать кислотные, щелочные моющие средства, растворители, абразивные средства и средства с содержанием ортофосфорной кислоты.

Для ухода за **поверхностями из нержавеющей стали** применять специальные средства: Спрей очиститель для нержавеющей сталей артикул 08113 компании «ЗМ», «Металлблик» НПО СпецСинтез, «Блеск стали», «Top house» и др. в соответствии с их инструкциями по применению.

Периодичность обработки – не реже 1 раза в месяц.

Средство нанести на сухую холодную поверхность и тщательно растереть, затем протереть насухо чистой сухой салфеткой. Не наносите средство на горячие поверхности.

При обработке сильнозагрязненных металлических поверхностей предварительно очистите их с помощью универсальных нейтральных моющих средств (смотрите выше) с последующим мытьем чистой водой без содержания хлора.

Категорически запрещается:

использование абразивных и химически активных веществ (в том числе ацетона, бензина, *хлорсодержащих* и кислото-содержащих моющих веществ), жёстких губок для очистки наружных поверхностей изделия.

СОДЕРЖАНИЕ

	стр.
1. НАЗНАЧЕНИЕ	2
2. ТЕХНИЧЕСКИЕ ДАННЫЕ	3
3. КОМПЛЕКТ ПОСТАВКИ	4
4. УСТРОЙСТВО И ПРИНЦИП РАБОТЫ	4
5. ТРЕБОВАНИЯ БЕЗОПАСНОСТИ	11
6. ПОДГОТОВКА К РАБОТЕ И ПОРЯДОК УСТАНОВКИ	11
7. СОПРЯЖЕНИЕ И РАБОТА СО СКУД	14
8. ПРАВИЛА ЭКСПЛУАТАЦИИ И РЕЖИМЫ РАБОТЫ	15
9. РЕГУЛИРОВКИ КАЛИТКИ	16
10. ХРАНЕНИЕ И ТРАНСПОРТИРОВАНИЕ	17
11. СВИДЕТЕЛЬСТВО О ПРИЕМКЕ	17
12. ГАРАНТИЙНЫЕ ОБЯЗАТЕЛЬСТВА	18
Приложение 1 Габаритные и установочные размеры калитки “Ростов-Дон АК160” НЕРЖ	19
Приложение 2 Примеры стыковки калитки “Ростов-Дон АК160” НЕРЖ со стойками ограждений и стеной	20-21
Приложение 3 Выносной блок электронного управления (БЭУ) “Ростов-Дон АК160” НЕРЖ	22
Приложение 4 Пульт дистанционного управления	23
Инструкция по уходу за изделием	24

Производитель: ООО ПК «РостЕвроСтрой»

Адрес: 344111, г. Ростов-на-Дону, пр. 40-летия Победы, д. 306а

**Тел.: 8(863) 206-16-86(многоканальный), 269-99-34, 269-99-35,
269-99-36, 269-99-37, 269-99-38, 269-95-61**

Тел. технической поддержки: 8(863)-269-99-39

E-mail: 2699935@rostovturniket.ru, 2699935@mail.ru

Сайт: www.rostovturniket.ru